

EW 10 / 15 / 20

Pompe de chantier submersible



Domaine d'application

- Relevage eaux claires ou faiblement chargées

Caractéristiques

- Débit jusqu'à 50,4 m³/h
- Jusqu'à 32 m de HMT
- Profondeur d'immersion 20 m maxi
- Matières en suspension Ø 6 mm maxi
- Température de l'eau +40°C maxi

SORTIE VERTICALE



APPLICATION :

Relevage eaux claires ou faiblement chargées

UTILISATION :

- Il est conseillé d'utiliser des liquides chimiquement et mécaniquement propres et à des températures ne dépassant pas les 40°C
- Matières en suspension \varnothing 6 mm maxi
- Profondeur d'immersion 20 m maxi

CONSTRUCTION :

- Corps de pompe et crépine en alliage d'aluminium
- Roue ouverte en fonte
- Arbre inox
- Garniture mécanique en carbure de silicium
- Sortie verticale

MOTEUR :

- Moteur à bain d'huile, protection IP68, classe d'isolation F
- Condensateur permanent incorporé en monophasé
- Courbes à 2850 tr/min en continu avec de l'eau de densité 1 Kg/dm³

TENSION :

- EW .1 monophasé : 230-240 V. 50 Hz
- EW.3 triphasé : 230/400 V. 50 Hz

Sur demande les tensions et les fréquences peuvent être différentes.

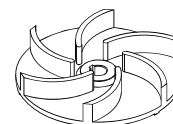

Roue ouverte

SORTIE VERTICALE

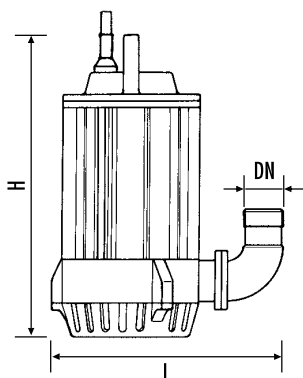
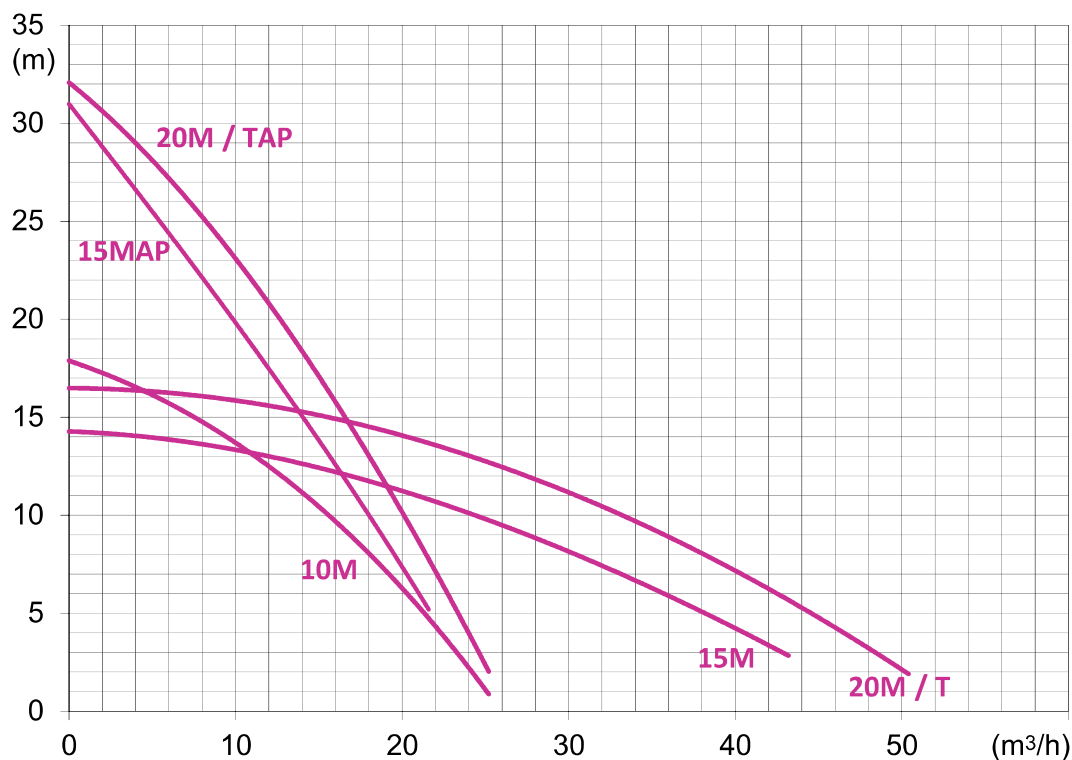

Type	Dimensions (mm)			Poids
	H	L	DN	Kg
EW 10	390	300	1"1/2	18,0
EW 15M	430	360	2"	23,0
EW 15MAP	430	300	1"1/2	22,0
EW 20M	430	360	2"	25,0
EW 20MAP	430	300	1"1/2	25,0

Type	Tension	Puissance		Moteur		Raccordement	H (max)	Débit (max)	Longueur câble
	V	kW	CV	A	μF				
EW 10M	1 x 230	1,0	1,36	7,2	25	1"1/2	18,0	21,6	5
EW 10 1.A	1 x 230	1,0	1,36	7,2	25	1"1/2	18,0	21,6	5
EW 10T	3 x 400	1,0	1,36	2	-	1"1/2	18,0	21,6	5
EW 15M	1 x 230	1,4	1,9	12	25	2"	14,3	43,2	5
EW 15MAP	1 x 230	1,4	1,9	12	25	1"1/2	31,0	21,6	5
EW 20M	1 x 230	1,8	2,4	14	30	2"	16,6	50,4	5
EW 20MAP	1 x 230	1,8	2,4	14	30	1"1/2	32,0	25,2	5

Condensateur intégré pour modèles monophasés - Type 1.A : modèle avec flotteur

Option : 10 m de câble H07-RNF